

OR-T 670



Opatentowane



Automatyczne urządzenie ręczne do opasywania taśmą z tworzywa sztucznego

www.orgapack-ort.com

**Tłumaczenie oryginalnej instrukcji obsługi na podstawie „dyrektywy w sprawie maszyn”
2006/42/WE.**

Przed użyciem urządzenia należy uważnie przeczytać instrukcję obsługi.

Niniejsza instrukcja obsługi jest elementem produktu, dlatego należy ją zachować do późniejszego użycia lub dla kolejnego posiadacza.

Zakres obowiązywania:

- OR-T 670 od nr. serii D/20111001

Producent

Orgapack
c/o Signode Switzerland GmbH
Silberstrasse 14, Postfach
8953 Dietikon 1
SWITZERLAND
www.orgapack.com



Spis treści

1	Informacje ogólne	4
2	Bezpieczeństwo	5
2.1	Ogólne wskazówki bezpieczeństwa dotyczące narzędzi elektrycznych	5
2.2	Zastosowanie zgodne z przeznaczeniem	7
2.3	Bezpieczna praca	7
2.4	Przepisy bezpieczeństwa	7
3	Opis	9
3.1	Budowa	9
3.2	Zasada działania	10
3.3	Zakres dostawy	10
3.4	Wyposażenie	11
4	Przygotowanie do pracy i ustawienia	12
4.1	Akumulator	12
4.2	Ustawianie trybu pracy	13
4.3	Ustawianie siły naciągu	14
4.4	Ustawianie obniżonego naciągu	14
4.5	Ustawianie czasu zgrzewania	15
4.6	Włączanie i wyłączanie blokady ekranu dotykowego	15
4.7	Wybór ulubionych	16
4.8	Tryb uśpienia	16
5	Obsługa	17
5.1	Opasywanie	17
5.2	Kontrola spoiny	19
5.3	Ustawianie szerokości taśmy	20
6	Konserwacja i naprawa	21
6.1	Tabela konserwacji	21
6.2	Czyszczenie urządzenia	21
6.3	Uzupełnianie smarowania urządzenia	21
6.4	Czyszczenie/wymiana koła naciągającego	21
6.5	Czyszczenie/wymiana płyty zębatej	22
6.6	Wymiana noża	23
6.7	Odblokowanie urządzenia	23
6.8	Usuwanie usterek	24
7	Dane techniczne	25
8	Deklaracja zgodności WE (kopia)	26

Znaczenie symboli ostrzegawczych, konwencja prezentacji



NIEBEZPIECZEŃSTWO

Oznacza zagrożenie o wysokim stopniu ryzyka, które, jeżeli nie da się go uniknąć, może spowodować śmierć lub poważne obrażenia ciała.



OSTRZEŻENIE

Oznacza zagrożenie o średnim stopniu ryzyka, które, jeżeli nie da się go uniknąć, może spowodować śmierć lub poważne obrażenia ciała.



OSTROŻNIE

Oznacza zagrożenie o niskim stopniu ryzyka, które, jeżeli nie da się go uniknąć, może spowodować niewielkie lub średnie obrażenia ciała.



UWAGA

Oznacza sytuację, która może spowodować szkody rzeczowe lub złe wyniki robocze.



Oznacza przydatne wskazówki uzupełniające.

- ▶ Ten symbol oznacza kroki postępowania.
 - Ten symbol oznacza wyniki kroków postępowania.
- Ten symbol oznacza pozycje listy.

Utylizacja i ochrona środowiska

Do produkcji urządzenia nie stosuje się środków fizycznych lub chemicznych szkodliwych dla zdrowia.

Obowiązuje zasada ochrony zdrowia, a także ponownego użytkowania i ekologicznego usuwania odpadów. Uwzględniono również poniższe normy zharmonizowane:

- dyrektywa 2011/65/UE z dnia 8 czerwca 2011 r. w sprawie ograniczenia stosowania niektórych materiałów niebezpiecznych w urządzeniach elektrycznych i elektronicznych (RoHS II).
- dyrektywa 2012/19/UE z dnia 4 lipca 2012 r. w sprawie zużytych urządzeń elektrycznych i elektronicznych (WEEE II).

Podczas utylizacji należy przestrzegać obowiązujących przepisów.

- ▶ Ładowarki i baterie należy przekazywać do ponownego wykorzystania zgodnie z zasadami ekologii.
- ▶ Przestrzegać wskazówek, ostrzeżeń i instrukcji producenta akumulatorów.



2.1 Ogólne wskazówki bezpieczeństwa dotyczące narzędzi elektrycznych



OSTRZEŻENIE! Przeczytać wszystkie wskazówki bezpieczeństwa i instrukcje.

Nieprzestrzeżenie wskazówek bezpieczeństwa i zaleceń może spowodować porażenie elektryczne, pożar i/lub poważne obrażenia ciała.

Zachować wszystkie wskazówki bezpieczeństwa i instrukcje na przyszłość.

Stosowany we wskazówkach bezpieczeństwa termin „narzędzie elektryczne” odnosi się do narzędzi elektrycznych zasilanych z sieci (przy użyciu kabla sieciowego) oraz narzędzi elektrycznych zasilanych akumulatorami (bez kabla sieciowego).

2.1.1 Bezpieczeństwo na stanowisku pracy

- W obszarze pracy należy utrzymywać czystość oraz dobre oświetlenie.** Nieuporządkowane lub nieoświetlone obszary pracy mogą być przyczyną wypadków.
- Przy użyciu narzędzia elektrycznego nie wolno pracować w otoczeniu grożącym wybuchem, w którym znajdują się palne ciecze, gazy lub pyły.** Narzędzia elektryczne wytwarzają iskry, które mogą spowodować zapłon pyłu lub oparów.
- W trakcie użytkowania narzędzia nie pozwalać zbliżyć się dzieciom ani innym osobom.** Rozproszenie uwagi może spowodować utratę kontroli nad urządzeniem.

2.1.2 Bezpieczeństwo elektryczne

- Wtyczka przyłączeniowa narzędzia elektrycznego musi pasować do gniazdka. Wtyczki nie wolno modyfikować w żaden sposób. Nie używać żadnych wtyczek przejściowych razem z narzędziami elektrycznymi z uziemieniem.** Niemodyfikowane wtyczki i pasujące gniazdka zmniejszają ryzyko porażenia elektrycznego.
- Unikać kontaktu ciała z uziemionymi powierzchniami rur, grzejników, kuchenek i lodówek.** Występuje podwyższone ryzyko porażenia elektrycznego, kiedy ciało jest uziemione.
- Nie narażać narzędzi elektrycznych na działanie deszczu lub wilgoci.** Woda przedostająca się do narzędzia elektrycznego zwiększa ryzyko porażenia elektrycznego.
- Nie używać kabla do celów innych niż jego przeznaczenie, np. do noszenia i zawieszania narzędzia elektrycznego bądź do wyciągania wtyczki z gniazdka. Nie zbliżać kabla do źródeł ciepła, oleju, ostrych krawędzi lub poruszających się części urządzenia.** Uszkodzone lub splątane kable zwiększają ryzyko porażenia elektrycznego.
- Podczas pracy przy użyciu narzędzia elektrycznego na zewnątrz należy stosować tylko kable przedłużające przystosowane również do użycia na zewnątrz.** Stosowanie kabla przedłużającego przystosowanego do użycia na zewnątrz zmniejsza ryzyko porażenia elektrycznego.
- Jeżeli nie można uniknąć użytkowania narzędzia elektrycznego w wilgotnym otoczeniu, należy zastosować wyłącznik ochronny różnicowo-prądowy.** Stosowanie wyłącznika ochronnego różnicowo-prądowego zmniejsza ryzyko porażenia elektrycznego.

2.1.3 Bezpieczeństwo operatora.

- Zachować ostrożność, uważać na swoje postępowanie i pracować rozsądnie przy użyciu narzędzia elektrycznego. Nie używać narzędzia elektrycznego w przypadku zmęczenia lub pod wpływem narkotyków, alkoholu bądź leków.** Chwila nieuwagi podczas używania narzędzia elektrycznego może spowodować poważne obrażenia ciała.
- Nosić środki ochrony indywidualnej oraz zawsze okulary ochronne.** Noszenie środków ochrony indywidualnej, np. maski przeciwpyłowej, antypoślizgowego obuwia ochronnego, kasku ochronnego lub ochrony słuchu, w zależności od rodzaju i zastosowania narzędzia elektrycznego zmniejsza ryzyko obrażeń ciała.
- Unikać niezamierzonego uruchomienia. Upewnić się, że narzędzie elektryczne jest wyłącznie przed podłączeniem go do zasilania i/lub baterii, podniesieniem lub noszeniem.** Trzymanie palca na przełączniku podczas noszenia narzędzia elektrycznego lub podłączanie włączonego urządzenia do prądu może doprowadzić do wypadków.

- d) **Przed włączeniem narzędzia elektrycznego należy wyjąć wszystkie narzędzia nastawcze lub klucze do śrub.** Narzędzie lub klucz znajdujące się w obracającej się części urządzenia mogą spowodować obrażenia ciała.
- e) **Unikać nietypowej pozycji ciała. Zadbaj o stabilne ustawienie oraz zawsze utrzymuj równowagę.** W ten sposób można lepiej kontrolować narzędzie elektryczne w nieoczekiwanych sytuacjach.
- f) **Nosić odpowiednią odzież. Nie nosić szerokiej odzieży ani biżuterii. Nie zbliżać włosów, odzieży ani rękawic do poruszających się części.** Luźna odzież, biżuteria lub długie włosy mogą wplątać się w poruszające się części.
- g) **Jeżeli można zamontować urządzenia do odciągania pyłu i zbierania, należy się upewnić, że są one podłączone i prawidłowo użytkowane.** Stosowanie odciągu pyłu może zmniejszyć zagrożenia powodowane przez pył.

2.1.4 Stosowanie i postępowanie z narzędziem elektrycznym

- a) **Nie przeciążać urządzenia. Do swojej pracy należy używać przeznaczonego do tego narzędzia elektrycznego.** Z pasującym narzędziem elektrycznym pracuje się lepiej i bezpieczniej w podanym zakresie wydajności.
- b) **Nie używać narzędzi elektrycznych z uszkodzonym przełącznikiem.** Narzędzie elektryczne, którego nie można włączyć ani wyłączyć, jest niebezpieczne i należy je naprawić.
- c) **Wyciągnąć wtyczkę z gniazdka i/lub wyjąć baterię przed wykonaniem ustawień urządzenia, wymianą akcesoriów lub odłożeniem urządzenia.** Ten środek ostrożności zapobiega niezamierzonemu uruchomieniu narzędzia elektrycznego.
- d) **Nieużywane narzędzia elektryczne należy przechowywać poza zasięgiem dzieci. Nie pozwalać na użytkowanie urządzenia osobom, które go nie znają lub nie przeczytały niniejszych instrukcji.** Narzędzia elektryczne są niebezpieczne, jeżeli używają je niedoświadczone osoby.
- e) **Z narzędziami elektrycznymi należy postępować ostrożnie. Sprawdzić, czy części poruszające się są sprawne i nie zakleszczają się, czy części nie są złamane lub uszkodzone w sposób pogarszający działanie narzędzia elektrycznego. Przed użyciem urządzenia należy zlecić naprawę uszkodzonych części.** Wiele wypadków wynika z nieprawidłowej konserwacji narzędzi elektrycznych.
- f) **Narzędzia tnące muszą być zawsze ostre i czyste.** Starannie utrzymywane narzędzia tnące z ostrymi krawędziami tnącymi zakleszczają się mniej i łatwiej je prowadzić.
- g) **Należy stosować narzędzia elektryczne, akcesoria, narzędzia użytkowe itd. zgodnie z niniejszymi instrukcjami. Należy przy tym uwzględnić warunki robocze oraz wykonywaną czynność.** Używanie narzędzi elektrycznych do zastosowań innych niż wyznaczone może doprowadzić do niebezpiecznych sytuacji.

2.1.5 Stosowanie i postępowanie z narzędziem akumulatorowym

- a) **Akumulatory należy ładować tylko przy użyciu ładowarek zalecanych przez producenta.** Ładowarka przystosowana do określonego rodzaju akumulatora stwarza zagrożenie pożarowe, jeżeli będzie używana z innymi akumulatorami.
- b) **W narzędziach elektrycznych należy stosować tylko przeznaczone do tego baterie.** Używanie innych akumulatora może spowodować obrażenia ciała i zagrożenie pożarowe.
- c) **Nieużywane akumulatory należy trzymać z dala od spinaczy biurowych, monet, kluczy, gwoździ, śrub lub innych małych przedmiotów metalowych, które mogą spowodować zmostkowanie styków.** Zwarcie między stykami akumulatora może spowodować oparzenia lub pożar.
- d) **Nieprawidłowe zastosowanie może doprowadzić do wycieku cieczy z akumulatora. Unikać kontaktu z nią. W razie przypadkowego kontaktu należy przepłukać wodą. Jeżeli ciecz dostanie się do oczu, należy dodatkowo skorzystać z pomocy lekarskiej.** Ciecz wyciekająca z akumulatora może powodować podrażnienia skóry lub oparzenia.

2.1.6 Serwis

- a) **Naprawę narzędzia elektrycznego należy zlecać tylko wykwalifikowanym specjalistom i tylko przy użyciu oryginalnych części zamiennych.** Zapewnia to utrzymanie bezpieczeństwa urządzenia.

2.2 Zastosowanie zgodne z przeznaczeniem

Niniejsze urządzenia są przeznaczone do opasywania paczek takich jak pakiety, ładunki na palecie itd. Urządzenia są przeznaczone do opasywania za pomocą taśm z tworzywa sztucznego (polipropylen i poliester) (rozdz. 7). Z urządzeń należy korzystać tylko zgodnie z opisem w niniejszej instrukcji obsługi.

2.2.1 Możliwe nieprawidłowe użycie

- Opasywanie za pomocą taśmy stalowej nie jest dozwolone przy użyciu tych urządzeń.
- Nie chwytać za taśmy w celu podnoszenia, zawieszania lub przeciągania pakowanych towarów.
- Nie dokonywać zmian w urządzeniach bez uprzedniej autoryzacji.
- Urządzeń nie wolno stosować do ściskania towarów.

2.3 Bezpieczna praca

Instrukcja obsługi musi być stale dostępna w miejscu użycia urządzeń. Muszą się z nią zapoznać i stosować ją wszystkie osoby, które pracują z urządzeniami lub bezpośrednio w ich pobliżu. Urządzenia mogą być konserwowane i naprawiane wyłącznie przez wykwalifikowanych pracowników. Oprócz instrukcji obsługi należy przestrzegać obowiązujących lokalnie przepisów dotyczących zapobiegania wypadkom oraz bezpiecznej i prawidłowej pracy.



Za bezpieczne opasanie oraz wybór właściwej taśmy (rozdz. 7) właściwej dla pakowanego wyrobu (rozmiar, ciężar, krawędzie, stabilność, transport, przechowywanie) odpowiada użytkownik lub jego przełożony.

Wolno stosować wyłącznie taśmy o rozmiarach dozwolonych dla danego typu urządzenia (rozdz. 7). Urządzenia należy ustawić zgodnie z używaną taśmą i pakowanym wyrobem (rozdz. 4). Za prawidłowe ustawienie urządzenia odpowiada użytkownik.

Noszenie środków ochrony

- Podczas pracy należy nosić ochronę oczu, uszy i dłoni (rękawice zabezpieczone przed przecięciem) oraz obuwie ochronne.



2.4 Przepisy bezpieczeństwa



OSTRZEŻENIE

Należy przeczytać wszystkie wskazówki bezpieczeństwa i zalecenia w niniejszej instrukcji obsługi oraz instrukcji obsługi ładowarki. Nieprzestrzeganie wskazówek bezpieczeństwa i zaleceń może spowodować porażenie elektryczne, pożar i/lub poważne obrażenia ciała. Poniższe zagrożenia mogą skutkować poważnymi obrażeniami ciała:

Naciąganie taśmy lub opasywanie zagrażakleszczeniem i zmiażdżeniem.

Podczas opasywania nie wolno trzymać dłoni lub innych części ciała między taśmą a pakowanym wyrobem. Nakazać innym osobom opuszczenie obszaru niebezpieczeństwa (1).

Zatrzymanie awaryjne w razie niebezpieczeństwa (zakleszczona osoba):

- aby poluzować naprężoną taśmę (przed zgrzaniem), należy przestawić ramię dźwigni. W automatycznym trybie pracy można również jeszcze raz nacisnąć przycisk naprężania lub zgrzewania aby zatrzymać.
- Po zgrzewaniu należy przeciąć taśmę narzędziem (nożycami do taśm).

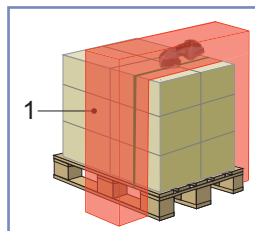



OSTRZEŻENIE

Poniższe zagrożenia mogą skutkować poważnymi obrażeniami ciała:

Luźne i spadające pakowane wyroby w przypadku niedostatecznego opasania

Sprawdzić zgrzew. Nigdy nie transportować pakowanego wyrobu z nieprawidłowo wykonanym opasaniem (rozdz. 5.2). Zgrzewanie wielokrotne w tym samym miejscu nie jest dozwolone, ponieważ powoduje do nieprawidłowe zamknięcia!

Nigdy nie podnosić pakowanych wyrobów za wiązania, niebezpieczeństwo obrażeń ciała

Wiązania są skonstruowane tak, że służą tylko do zabezpieczenia pakowanych wyrobów podczas transportu, przechowywania itp.

Niebezpieczeństwo wybuchu w strefach EX

Urządzenia nie wolno używać w obszarach, w których może występować atmosfera wybuchowa.

Ruchome części urządzenia naciągającego, niebezpieczeństwo zgniecenia

Nie wkładać rąk w obszar ruchomych części.

Pękające taśmy, niebezpieczeństwo obrażeń ciała

Podczas naprężania taśma może pęknąć i odskoczyć. Nie ustawiać się na linii taśmy. Nosić ochronę oczu.

Odkakujące końce taśmy, niebezpieczeństwo obrażeń ciała

W czasie przecinania taśmy należy trzymać górną część i stać z boku. Nie ustawiać się na linii taśmy. Nosić ochronę oczu.

Sprężone powietrze do czyszczenia, niebezpieczeństwo obrażeń ciała

Podczas przedmuchiwania sprężonym powietrzem nie może się ono przedostawać do ciała przez rany na skórze. Używać pistoletu z dyszą wielootworową. Nosić ochronę oczu.



OSTROŻNIE

Poniższe zagrożenia mogą skutkować niewielkimi lub średnimi obrażeniami ciała:

Narażenie na wibracje i hałas

Podczas pracy nosić ochronę uszu i rąk (rękawice chroniące przed przecięciem).

Podany w niniejszej instrukcji drgań/-hałas poziom został zmierzony metodą pomiarową określoną w normie EN 60745 i można go wykorzystywać do porównania narzędzi elektrycznych między sobą. Jest on również przydatny do tymczasowej oceny drgań/-hałas. Zmierzona wartość emisji drgań/-hałas może różnić się od podanej wartości w zależności od rzeczywistego zastosowania, użytej taśmy oraz sposobu obsługi. Drgania mogą być niekiedy większe w całym okresie eksploatacji. W celu dokładnej oceny drgań/-hałas należy również uwzględnić czas, w którym urządzenie jest wyłączone lub działa, ale w rzeczywistości nie jest używane. Może to znacznie zmniejszyć drgania/hałas w całym okresie eksploatacji.

Należy ustalić dodatkowe środki zabezpieczające, chroniące operatora przed oddziaływaniem drgań, na przykład: konserwacja narzędzia elektrycznego, utrzymywanie ciepła dłoni oraz organizacja procedur pracy.



UWAGA

Unikanie uszkodzeń urządzenia:

Uszkodzenia spowodowane wodą

Nie czyścić urządzenia wodą ani parą wodą. Podczas używania urządzenia na dworze należy chronić je przed deszczem.

Stosowanie tylko oryginalnych części zamiennych

Stosowanie części zamiennych innych niż oryginalne unieważnia gwarancję producenta.

3.1 Budowa



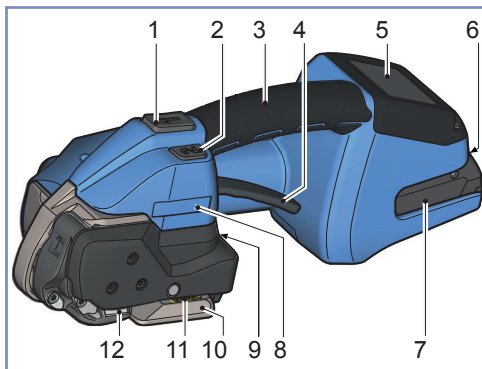

- 1 przycisk naciągania
- 2 przycisk zgrzewania
- 3 uchwyt
- 4 ramię dźwigni
- 5 panel obsługi
- 6 przycisk odblokowania baterii
- 7 akumulator
- 8 oznaczenie typu
- 9 wskaźnik przewodzenia taśmy
- 10 numer seryjny (XJMMYYYY)
- X → D=OR-T 670
- JJ → rok produkcji
- MM → miesiąc
- YYYY → kolejny numer
- 11 urządzenie zgrzewające
- 12 urządzenie naciągające



Panel obsługi

- 1 Klawiatura „Ulubione”
- 2 Klawiatura „Czas zgrzewania”
- 3 Klawiatura „Tryb pracy”
- 4 Klawiatura „Plus i blokada klawiszy”
- 5 Klawiatura „Siła naciągania”
- 6 Klawiatura „Minus i obniżony nacisk”
- a Wskaźnik „Poziom naładowania baterii”
- b Wskaźnik „Symbole informacyjne”
- c Pasek wskaźnika stanu „Naciąganie/zgrzewanie”
- d Wskaźnik „Powiadomienia”

Oświetlenie tła

-  Wyświetlacz aktywny.
-  Proces zgrzewania zakończony, można wyjąć urządzenie (rozdz. 5.1).
-  Błąd użycia: tymczasowy błąd systemu, może zostać skasowany przez operatora (rozdz. 6.8).
-  Błąd urządzenia: statyczny błąd systemu, usunąć błąd (rozdz. 6.8). Jeżeli nie można usunąć usterki → punkt serwisowy.

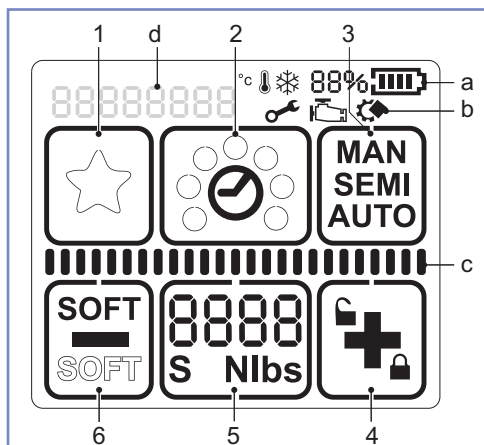

Akumulator i ładowarka

- 1 ładowarka
- 2 akumulator
- 3 wskaźnik LED



Szczegółowe informacje podane są w oddzielnie dołączonej instrukcji obsługi akumulatora i ładowarki.



3.2 Zasada działania

- Ramieniem dźwigni otwiera się urządzenie mocujące w celu włożenia taśm.
- Taśmy są zaciskane między płytą zębatą na kołysce (1) a kołem naciągającym (2).
- Taśma jest naciągana przez koło naciągające (2) obracające się przeciwnie do ruchu wskazówek zegara.
- W urządzeniu zgrzewającym (3) taśmy są zgrzewane metodą zgrzewania ciernego.
- Górna taśma jest odcinana nożem (4).

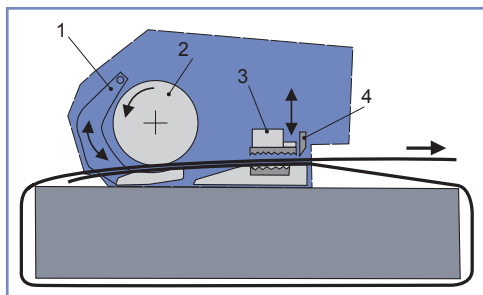

- Do wyboru są trzy tryby pracy: (rozd. 4.2)
 - półautomatyczny (standardowy/ustawienie fabryczne)
 - całkowicie automatyczny
 - ręczny
- Do wyboru są dwa zakresy naciągania: (rozd. 4.3/4.4)
 - standardowe dla taśm PET
 - dla taśm PP (zwolniony rozruch koła. Zapobiega nadmiernemu zanieczyszczeniu urządzenia)
- Czas zgrzewania można ustawiać. (rozd. 4.5)
- Urządzenia można użytkować z taśmami o różnej szerokości (rozd. 7):
 - OR-T 670: 25 lub 32 mm

3.3 Zakres dostawy

Do urządzenia opasującego OR-T 670:

- akumulator Li-Ion ProCORE 18 V / 8.0 Ah nr artykułu 2187.015
- ładowarka GAL 1880 CV UE nr artykułu 2188.020

lub dla wersji USA:

- akumulator Li-Ion CORE GBA 18V80 nr artykułu 2187.016
- ładowarka (US) BC1880 nr artykułu 2188.021

lub dla wersji japońskiej:

- ładowarka GAL 1880 CV (JP) nr artykułu 2188.022

lub dla wersji australijskiej:

- ładowarka GAL 1880 CV (AUS) nr artykułu 2188.023

Zestaw narzędzi składający się z następujących elementów:

- szczotka druciana nr artykułu 1821.901.004
- śrubokręt Torx T20 nr artykułu 1821.901.010
- klucz 6-kątny nr artykułu 1821.901.007

3.4 Wyposażenie

- płyta ochronna - zestaw nr artykułu 2189.015

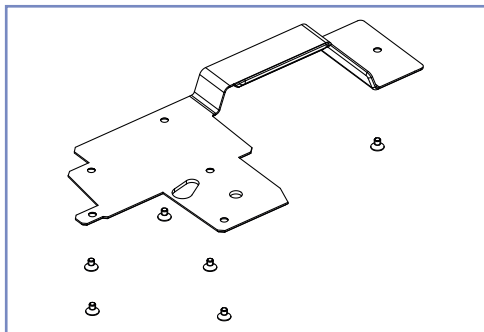

- osłona panela - zestaw nr artykułu 2189.011

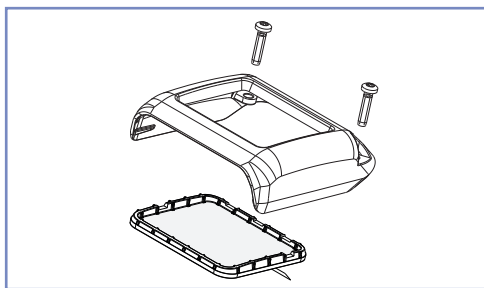

- pałąk do zawieszania -zestaw nr artykułu 2189.017

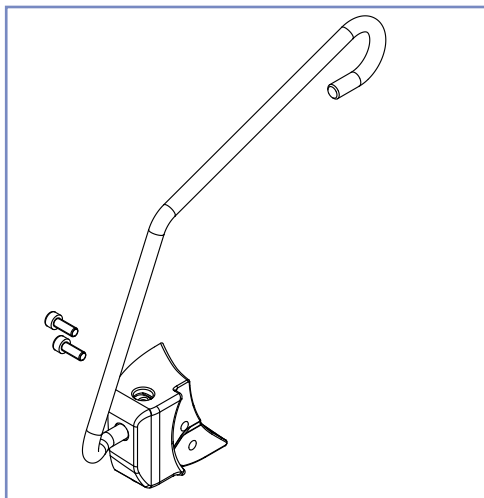

4

Przygotowanie do pracy i ustawienia

4.1 Akumulator

Szczegółowe informacje podane są w oddzielnie dołączonej instrukcji obsługi akumulatora i ładowarki.



OSTRZEŻENIE

Stosować tylko akumulatory i ładowarki Bosch zgodnie z opisem w niniejszej instrukcji obsługi (rozdz. 3.3). Zastosowanie innych akumulatorów/ładowarek może spowodować obrażenia ciała lub pożar. Aby nie dopuścić do ryzyka obrażeń ciała lub pożaru, należy przed użyciem ładowarki i akumulatora przeczytać instrukcję obsługi ładowarki.

4.1.1 Ładowanie akumulatora

- ▶ Podłączyć ładowarkę do sieci.
 - Zielona dioda LED świeci się (ładowarka gotowa do użycia).
- ▶ Włożyć akumulator w ładowarkę.
 - Zielona dioda LED miga: akumulator jest ładowany.
 - Zielona dioda LED świeci: akumulator jest w całości naładowany.
 - Czerwona dioda LED świeci: temperatura akumulatora poza dozwolonym zakresem temperatury ładowania.
 - Czerwona dioda LED miga: patrz instrukcja obsługi ładowarki.



- Czas ładowania: Naładowanie rozładowanego akumulatora: ok. 70–80 min. = 100% pojemności ładowania, ok. 55–70 min. = 80% pojemności ładowania
- Idealna temperatura akumulatora podczas ładowania: 15–40 °C.
- Podczas ładowania unikać temperatur akumulatora poniżej 0 °C i powyżej + 45 °C.
- Baterię można w każdej chwili ładować niezależnie od poziomu naładowania.

4.1.2 Wkładanie/wyjmowanie akumulatora z urządzenia

- ▶ Wkładanie akumulatora: włożyć naładowany akumulator w urządzenie. Przycisk odblokowania musi zatrzasknąć się na drugim poziomie (na pierwszym poziomie akumulator pozostaje w urządzeniu, ale bez styku elektrycznego).
 - Wskaźniki na panelu obsługi świecą się.
- Jeżeli urządzenie nie jest używane przez ok. dwa minut, wskaźnik przejdzie do trybu uśpienia. Zakończenie trybu uśpienia: pociągnąć dźwignię kołyskową.
- Jeżeli urządzenie nie będzie używane przez dłuższy czas (dni), należy wyjąć akumulator z urządzenia i naładować/przechować w ładowarce.
- ▶ Wyjmowanie akumulatora: nacisnąć przycisk odblokowania i jednocześnie wyciągnąć akumulator.

4.1.3 Kontrola poziomu naładowania

- ▶ Wskaźnik LED „poziom naładowania akumulatora” na panelu obsługi, przy włożonym akumulatorze:
 - poziom naładowania jest pokazywany w % i na słupku postępu (1)
 - poniżej 10%: minimalne naładowanie (trzeba naładować akumulator)
 - symbole informacyjne (2) pojawiają się tylko wtedy, gdy występuje odpowiedni stan (rozdz. 6.8).

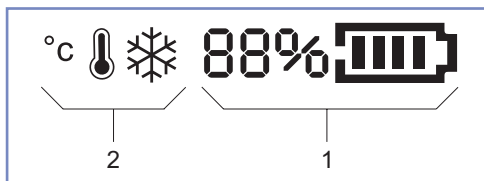

4.2 Ustawianie trybu pracy

- ▶ Nacisnąć przycisk „Tryb pracy” (1).
 - Nieużywane wskaźniki zostają wygaszone.
 - Aktualnie ustawiony tryb pracy miga przez 5 sekund.
 - pojawia się + i –.
- ▶ Nacisnąć przycisk + (2) lub – (3), aż wyświetli się żądany tryb pracy.
 - **MAN / SEMI / AUTO**
- ▶ Po ponownym naciśnięciu przycisku „Tryb pracy” (1) lub po 5 sekundach oczekiwania ustawiony tryb zostaje zapisany. Każdy tryb pracy można również wybrać dla zakresu „obniżonego naciągu”. (rozdz. 4.4).

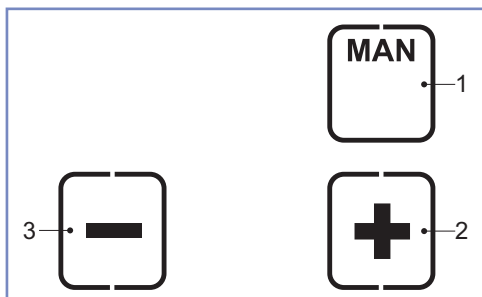

Wybrać tryb pracy do swojego zastosowania zgodnie z poniższymi opisami: (Ilustracje są symboliczne. Zastosowania mogą się od nich różnić.)

• SEMI-półautomatyczny

(standard/ustawienie fabryczne)

Przycisk naciągania (rozdz. 3.1) należy do uzyskania ustawionej siły naciągu wcisnąć i przytrzymać wciśnięty. Następnie taśmy zostają automatycznie zgrzane i taśma górna zostaje odcięta.

Zgrzewanie można również wykonać w każdej chwili ręcznie po naciśnięciu przycisku zgrzewania.

Zaleca się do pakowanych wyrobów tego samego rodzaju.

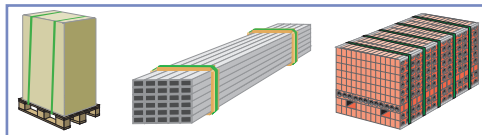

• AUTO-całkowicie automatyczny

Nacisnąć przycisk naciągania, dodatkowo krótko nacisnąć (dotknąć) panel obsługi (rozdz. 3.1). Powoduje to uruchomienie procesu naciągania. Po osiągnięciu ustawionej siły naciągu taśmy zostają automatycznie zgrzane i górna taśma zostaje odcięta.

Zaleca się do dużych ilości identycznych pakowanych wyrobów.

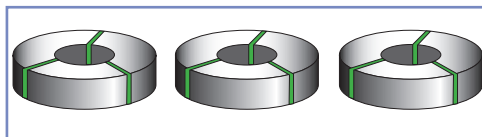

OSTRZEŻENIE

Naciąganie taśmy lub opasywanie zagraża zakleszczeniu i zmiżdżeniem.

Podczas opasywania nie wolno trzymać dłoni lub innych części ciała między taśmą a pakowanym wyrobem. Nakazać innym osobom opuszczenie obszaru niebezpieczeństwa (rodz. 2.3).

Zatrzymanie awaryjne w razie niebezpieczeństwa (zakleszczona osoba):

aby poluzować naprężoną taśmę (przed zgrzaniem), należy przestawić ramię dźwigni. W automatycznym trybie pracy można również jeszcze raz nacisnąć przycisk naprężania lub zgrzewania aby zatrzymać. Po zgrzaniu należy rozciąć taśmę narzędziem (nożyce).

• MAN-ręczny

Przycisk naciągania (rozdz. 3.1) należy wcisnąć i przytrzymać wciśnięty do uzyskania wybranego naciągu taśmy. Następnie należy nacisnąć przycisk zgrzewania

(rozdz. 3.1), aby taśmy zostały zgrzane, a górna taśma została odcięta.

Zaleca się do różnych (miękkich, twardych) pakowanych wyrobów.

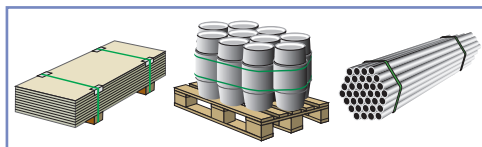

4.3 Ustawianie siły naciągu

Ustawiona siła naciągu wyświetla się stale przy gotowości do pracy.

- ▶ Nacisnąć przycisk „Siła naciągu” (2).
 - Aktualnie ustawiona siła naprężenia miga przez 5 sekund.
 - Pojawiają się przyciski + (1) i – (3).
 - Nieużywane wskaźniki zostają wygaszone.
- ▶ Nacisnąć przycisk + (1) lub – (3), aż wyświetli się wybrana siła naciągu.
 - Na pasku wskaźników stanu (4) pojawia się ustawiona siła naciągu w proporcji do możliwej wartości maksymalnej.
- ▶ Zapisywanie: nacisnąć przycisk „Siła naciągu” (2) lub odczekać 5 sekund.

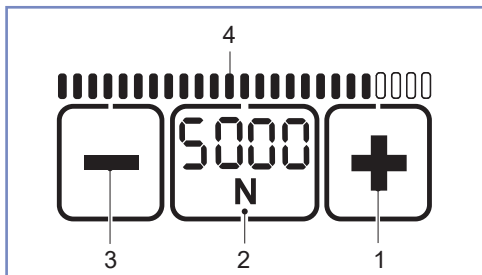

- Przelączenie między wyświetlaniem w „N” lub „lbf”: Migający przycisk „Siła naprężenia” (2) przytrzymać przez dwie sekundy.
- Każde naciśnięcie przycisku jest potwierdzone sygnałem akustycznym.
- Siła naciągu wyświetla się stale w stanie eksploatacyjnym.
- Ustawienie obniżonego naciągu (rozdz. 4.4).

OR-T 670:		1	2	3	4	5	6	7	8	9
Standard	N*	3000	3500	4000	4500	5000	5500	6000	6500	7000
	lbf*	675	785	900	1000	1120	1240	1350	1460	1570
Obniżony	N*	1000	1500	2000	2500	3000	3500	4000	4500	5000
	lbf*	225	335	450	560	675	785	900	1000	1120

(wartości zaokrąglone)

* N = niuton, lbf = funt-siła na cal kwadratowy

4.4 Ustawianie obniżonego naciągu

Przy obniżonym naciągu koło naciągające uruchamia się wolniej, a siła naciągu jest zmniejszona. Zapobiega to nadmiernemu zanieczyszczeniu podczas używania taśmy.

- ▶ Nacisnąć przycisk „SOFT” (1).
 - Tryb obniżony **jest dezaktywowany**, jeżeli wskaźnik „SOFT” (2) zmieni pozycję i wyświetli się jego obrys.
- ▶ Nacisnąć przycisk „SOFT” (1).
 - Tryb obniżony **jest aktywny**, jeżeli wskaźnik „SOFT” (3) zmieni pozycję i wyświetli się pogrubiony.
 - Wyświetlona siła naciągu jest odpowiednio zmniejszona.
 - Z lewej strony pod siłą naciągu pojawia się dodatkowo „S” (4).

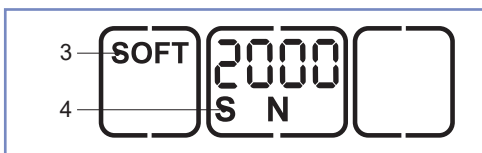
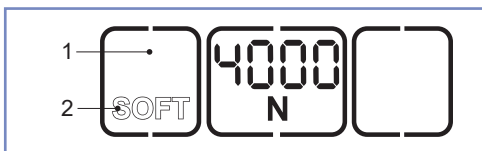

4.5 Ustawianie czasu zgrzewania

Ustawiony czas zgrzewania wyświetla się ciągle za pomocą wypełnionych kropek w momencie gotowości do pracy.

- ▶ Nacisnąć przycisk „Czas zgrzewania” (2).
 - Nieużywane wskaźniki zostają wygaszone.
 - Wypełnione kropki aktualnie ustawionego czasu zgrzewania migają przez 5 sekund.
 - pojawia się + i –.
- ▶ Nacisnąć przycisk + (1) lub – (3), aż wyświetli się wybrany czas zgrzewania.
- ▶ Zapisywanie: nacisnąć przycisk „Czas zgrzewania” (2) lub odczekać 5 sekund.

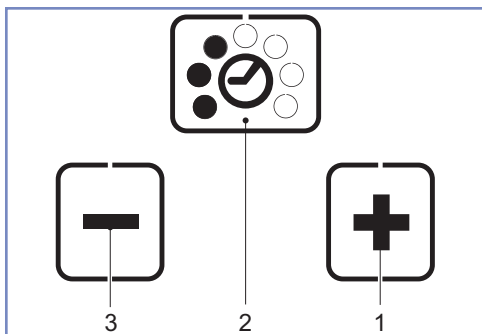

4.6 Włączanie i wyłączanie blokady ekranu dotykowego

Ekran dotykowy można zablokować, aby nie dopuścić do niechcianego przestawienia ustawień.

- ▶ **Blokowanie:** nacisnąć przycisk „Blokada klawiszy” (1) i przytrzymać przez ok. 2 sekundy.
 - Symbol kłódki (2) i pierwsza cyfra (3) wskaźnika migają.
 - Nieużywane wskaźniki zostają wygaszone. Wyświetlają się tylko przyciski +/- i symbol kłódki.
- ▶ Nacisnąć przycisk + lub –, aż pierwsza cyfra wskaże żądaną wartość.
- ▶ Nacisnąć środkowy przycisk i przejść do następnego miejsca.
- ▶ Powtórzyć proces, aż wyświetli się żądany kod czterocyfrowy (ustawienie fabryczne 5878).
- ▶ Nacisnąć środkowy przycisk.
 - Blokada przycisków jest teraz włączona, symbol kłódki (4) zmieni pozycję i zostanie pokazany jako zamknięty.

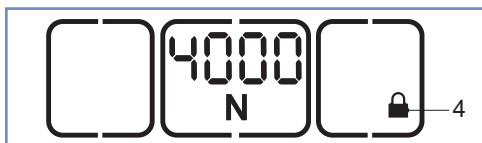
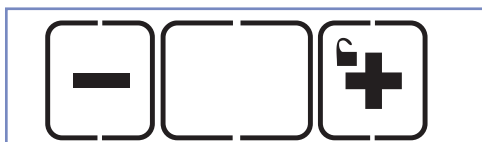

- ▶ **Odblokowanie:** odblokowanie przebiega w tej samej kolejności jak opisano powyżej.



Standardowy kod (ustawienie fabryczne) można na życzenie serwisu zmieniać na dowolny kod czterocyfrowy.

Tryb ulubionych (rozdz. 4.7.) można włączyć mimo aktywnej blokady ekranu dotykowego. Jeżeli przestawianie ustawień jest niepotrzebne, to poziom ulubionych należy ustawić identycznie jak zwykły poziom.

4.7 Wybór ulubionych

Funkcja „Ulubione” aktywuje drugi poziom ustawień, którego parametr można dowolnie ustawiać tak jak na poziomie głównym. Pozwala to operatorowi na szybkie przechodzenie z jednego ustawienia urządzenia do innego.

Aktywowanie ulubionych:

- ▶ Nacisnąć przycisk „Ulubione” (1).
 - Gwiazdka (2) zmieni wygląd z obrysowanej na wypełnioną.
 - Wszystkie parametry zmienią się na wartości ustawione wcześniej na tym poziomie ustawień.

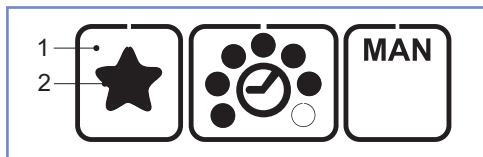

Dezaktywowanie ulubionych:

- ▶ Nacisnąć przycisk „Ulubione” (1).
 - Gwiazdka (3) zmieni wygląd z wypełnionej na obrysowaną.
 - Wszystkie parametry zmienią się na wartości ustawione wcześniej na tym poziomie ustawień.

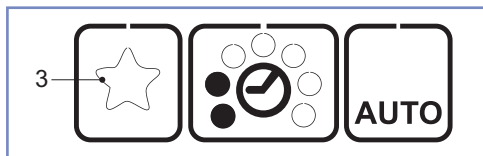

4.8 Tryb uśpienia

Aby nie dopuścić do niepotrzebnego rozładowania baterii, urządzenie po krótkim czasie przejdzie do trybu oszczędzania energii.

- Panel obsługi będzie ciemny (nie podświetlony).
- ▶ Naciśnięcie panela obsługi ponownie wyłącza tryb oszczędzania energii.

Po ok. dwa minutach bez obsługi urządzenia przejdzie ono do trybu uśpienia.

- Panel obsługi jest wyłączony (czarny).
- ▶ Przesłanie ramienia dźwigni ponownie wyłącza tryb uśpienia.

5.1 Opasywanie

Wymagania

- Urządzenie jest ustawione na szerokość stosowanej taśmy (rozdz. 5.3).
- Jest włożony naładowany akumulator (rozdz. 4.1.2).
- Ustawiony jest wybrany tryb pracy (rozdz. 4.2.). W tym opisie założono że wybranym trybem pracy (tryb domyślny) jest „SEMI” (półautomatyczny).
- Ustawiona jest wybrana siła naciągu (rozdz. 4.3).
- Ustawiony jest wybrany czas zgrzewania (rozdz. 4.5).

- ▶ Ułożyć taśmę wokół pakowanego wyrobu.
- ▶ Chwycić lewą ręką taśmę na górze pakietu tak, aby:
 - były ułożone na sobie.
 - początek taśmy znajdował się na podspodem. powinien wystawać ok. 20 cm przed dłoń.

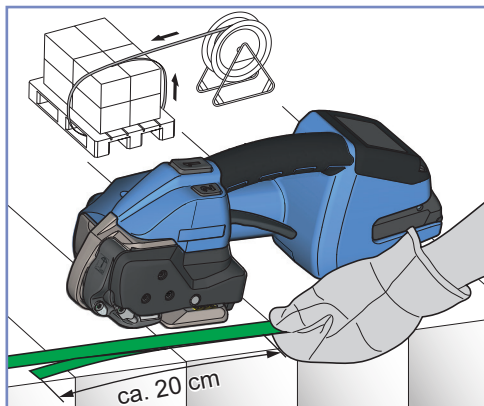

- ▶ Wziąć urządzenie w prawą rękę.
- ▶ Pociągnąć ramię dźwigni.
 - Otwiera się wahacz urządzenia naciągu.
- ▶ Włożyć taśmy ułożone na sobie do oporu. Taśma przychodząca z dyspensera znajduje się na górze.
- ▶ Puścić dźwignię.
 - Taśmę są zaciśnięte w urządzeniu mocującym.
 - Początek taśmy powinien wystawać ok. 5 cm.

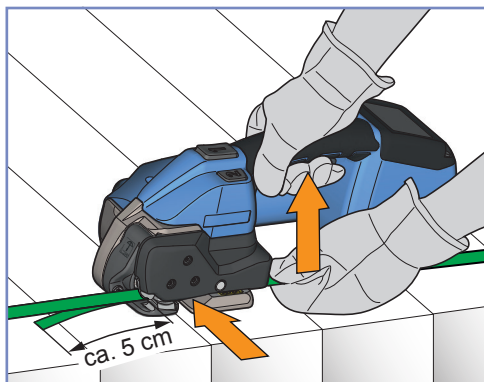

Jeżeli taśma nie jest całkowicie włożona, wskaźnik prowadzenia taśmy (rozdz. 3.1/poz. 9) wskazuje czerwone pole. Całkowicie włożyć taśmę. Wskaźnik prowadzenia taśmy ma kolor czarny.

- ▶ **Przed naciąganiem zabrać rękę z taśm!**



OSTRZEŻENIE

Naciąganie taśmy lub opasywanie zagraża zakleszczeniem i zmiżdżeniem.

Podczas opasywania nie wolno trzymać dłoni lub innych części ciała między taśmą a pakowanym wyrobem. Nakazać innym osobom opuszczenie obszaru niebezpieczeństwa (rodz. 2.3).

Zatrzymanie awaryjne w razie niebezpieczeństwa (zakleszczona osoba):

- aby poluzować naprężoną taśmę (przed zgrzaniem), należy przestawić ramię dźwigni. W automatycznym trybie pracy można również jeszcze raz nacisnąć przycisk naprężania lub zgrzewania aby zatrzymać.
- Po zgrzewaniu należy odciąć taśmę narzędziem (nożycami do taśm).



OSTROŻNIE

Podczas naciągania taśma może pęknąć i odskoczyć. Nie ustawiać się na linii taśmy. Nosić ochronę oczu.

- ▶ Przycisk naciągania naciskać do momentu uzyskania ustawionej siły naciągu.



Prędkość naciągania jest zmienna, w zależności od nacisku na przycisk naciągania (tryb pracy MAN/SEMI). Zatrzymanie/kontynuowanie naciągania: puścić/ponownie nacisnąć przycisk naciągania.

- Pokazywane są: ustawiona siła naciągu oraz słupek wskazujący osiągniętą siłę naciągu względem ustawionej.
- Proces naciągania zostaje zakończony, kiedy słupek wskaźnika stanu zostanie całkowicie wypełniony.

- ▶ Teraz można puścić przycisk naciągania.

- Taśmy zostają teraz automatycznie zgrzane i taśma górna zostaje odcięta.
- Pokazywane są: ustawiony czas zgrzewania oraz słupek wskaźnika stanu.
- Proces zgrzewania zostaje zakończony, kiedy słupek wskaźnika stanu zostanie całkowicie wypełniony (1.). Następnie rozpoczyna się czas chłodzenia (2.).

Po zakończeniu czasu chłodzenia rozlega się sygnał akustyczny, a panel obsługi rozświetla się na jedną sekundę w kolorze zielonym.

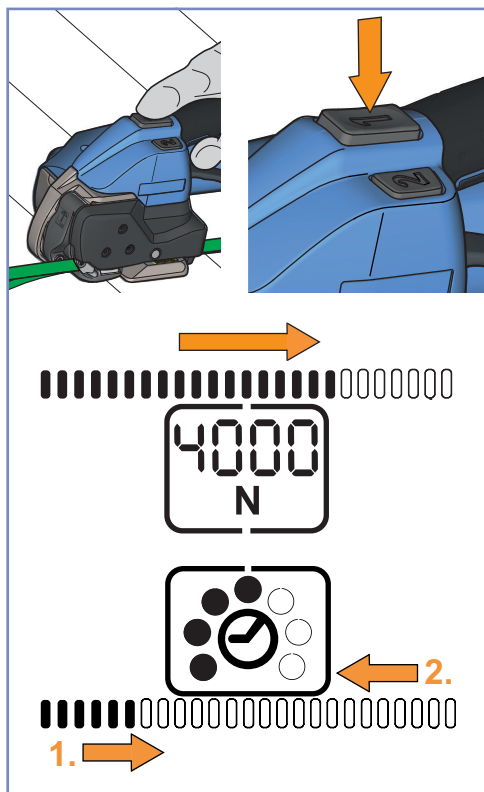

OSTRZEŻENIE

Zgrzewanie wielokrotnie w tym samym miejscu nie jest dozwolone, ponieważ powoduje do nieprawidłowe zamknięcia!



- Zgrzewanie bez naciągu taśmy: krótko nacisnąć przycisk naciągania, a następnie przycisk zgrzewania (rodz. 3.1, poz. 2).

- ▶ Kiedy wskaźnik zaświeci się na zielono i rozlegnie się sygnał akustyczny, czas chłodzenia zostaje zakończony. Pociągnąć ramię dźwigni.
 - Otwiera się wahacz urządzenia naciągającego.

 Po pociągnięciu ramienia dźwigni nie naciągać więcej (nie naciskać już przycisku naciągania).

- ▶ Wysunąć urządzenie spod taśmy opasującej poprzez przekręcenie jego tylnej części w prawo.



OSTRZEŻENIE

Jeżeli urządzenie zostanie wyjęte za wcześnie, pojawi się pomarańczowe wskazanie z kodem błędu i migającym sygnałem akustycznym (rozdz. 6.8).

- ▶ Wykonać optyczną kontrolę spoiny (rozdz. 5.2)

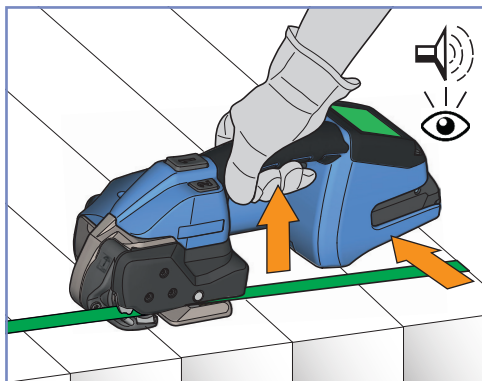

OSTRZEŻENIE

Nigdy nie podnosić pakowanych wyrobów za wiązania, niebezpieczeństwo obrażeń ciała

Wiązania są skonstruowane tak, że służą tylko do zabezpieczenia pakowanych wyrobów podczas transportu, przechowywania itp.

5.2 Kontrola spoiny



OSTRZEŻENIE

Nigdy nie transportować ani nie poruszać pakowanego wyrobu z nieprawidłowo wykonanym opasaniem/zamknięciem zgrzewanym. Może dojść do poważnych obrażeń ciała. Kontrolę spoiny wykonywać po każdym opasaniu.

Zgrzewanie wielokrotne w tym samym miejscu nie jest dozwolone, ponieważ powoduje do nieprawidłowe zamknięcia!

- ▶ Kontrolę spoiny wykonywać wzrokowo.
- 1 **Dobra spoina** (cała powierzchnia spoiny jest czysto zgrzana, zbędny materiał nie wystaje się z boku).
 - 2 **Słabo zgrzana spoina** (zgrzewanie nie pokrywa całej powierzchni zamknięcia), czas spoiny ustawiony za krótko.
 - 3 **Słabo zgrzana spoina** (zbędny materiał wystaje się z boku), czas zgrzewania ustawiony za długo.

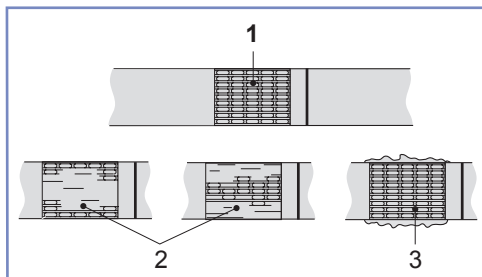

W przypadku źle zgrzanej taśmy:

- ▶ sprawdzić ustawienie czasu zgrzewania (rozdz. 4.5).
- ▶ Wykonać jeszcze raz opasanie.
- ▶ Sprawdzić jakość taśmy (rozdz. 7).
- ▶ Jeżeli nie uzyskano dobrego zgrzania spoiny, urządzenie należy sprawdzić w punkcie serwisowym.

5.3 Ustawianie szerokości taśmy

Urządzenia można użytkować z taśmami o poniższej szerokości:

OR-T 670: 25 lub 32 mm

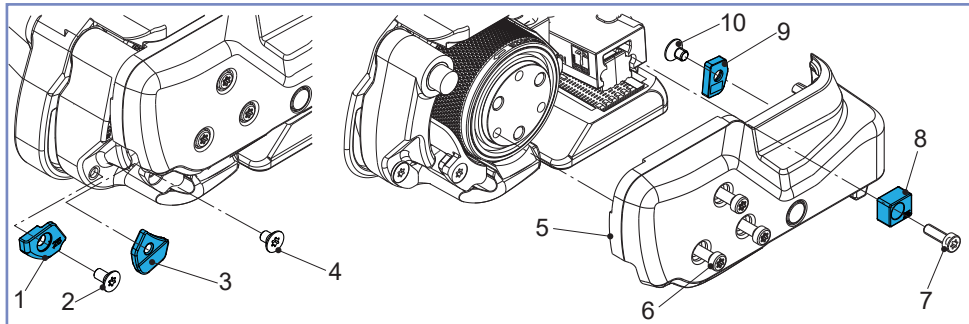

5.3.1 OR-T 670: Zmiana szerokości taśmy z 25 mm na 32 mm

Wymagane części	Numer zamówienia
przewodnica taśmy tylna 32 mm (8)	1832.041.026

- ▶ Wyciągnąć akumulator z urządzenia. Odkręcić trzy śruby z łbem walcowym Torx (6). Pociągnąć ramię dźwigni do uchwytu, odkręcić śrubę cylindryczna Torx (7) i zdjąć przewodnicę taśmy tylną 25 mm (8).
- ▶ Zdjąć pokrywę boczną (5).
- ▶ Odkręcić śrubę z łbem wpuszczanym Torx (2) i zdjąć przewodnicę taśmy przednią 25 mm (1).
- ▶ Odkręcić śrubę z łbem wpuszczanym Torx (4) i zdjąć przewodnicę taśmy przednią 25 mm (3).
- ▶ Odkręcić śrubę z łbem wpuszczanym Torx (10) i zdjąć przewodnicę taśmy tylną 25 mm (9).
- ▶ Zamontować pokrywę boczną (5) (zabezpieczyć śrubę cylindryczna środkiem Loctite 222). Zamontować przewodnicę taśmy tylną 32 mm (8).

OR-T 670: Zmiana szerokości taśmy z 32 mm na 25 mm

Wymagane części	Numer zamówienia
przewodnica taśmy przednia 25 mm (1)	1832.042.070
przewodnica taśmy przednia 25 mm (3)	1832.042.071
przewodnica taśmy tylna 25 mm (8)	1832.041.025
przewodnica taśmy tylna 25 mm (9)	1832.042.074
Śruba z łbem wpuszczanym Torx, M4x6 (2) (4) (10)	1912.204.064
śruba cylindryczna Torx, M4x20 (7)	1913.904.204

- ▶ Wyciągnąć akumulator z urządzenia. Odkręcić trzy śruby z łbem walcowym Torx (6). Pociągnąć ramię dźwigni do uchwytu, odkręcić cylindryczna Torx (7). Zdjąć pokrywę boczną (5).
- ▶ Zamontować przewodnicę taśmy przednią 25 mm (1) (zabezpieczyć śrubę z łbem wpuszczanym (2) środkiem Loctite 222).
- ▶ Zamontować przewodnicę taśmy przednią 25 mm (3) (zabezpieczyć śrubę z łbem wpuszczanym (4) środkiem Loctite 222).
- ▶ Zamontować przewodnicę taśmy tylną 25 mm (9) (zabezpieczyć śrubę z łbem wpuszczanym (10) środkiem Loctite 222).
- ▶ Zamontować pokrywę boczną (5) (zabezpieczyć śrubę cylindryczna środkiem Loctite 222). Zamontować przewodnicę taśmy tylną 25 mm (8).

6

Konserwacja i naprawa



OSTRZEŻENIE

Nieoczekiwany rozruch podczas prac konserwacyjnych, możliwe obrażenia ciała.
Przed rozpoczęciem czyszczenia lub prac konserwacyjnych i naprawczych należy zawsze wyjąć akumulator.

6.1 Tabela konserwacji

Rodzaj prac	Okres (cykle)
czyszczenie urządzenia (rozdz. 6.2)	– codziennie (przy > 300 opasaniach/dzień) – co tydzień (przy 100-300 opasaniach/dzień)
uzupełnianie smarowania urządzenia (rozdz. 6.3)	– co miesiąc (przy 100-300 opasaniach/dzień)
przegląd urządzenia (zalecenie)	– co 2 lata lub co 80 000 opasań, serwis w specjalistycznym

6.2 Czyszczenie urządzenia

Przy silnym zanieczyszczeniu zaleca się regularne (codzienne) czyszczenie urządzenia. W szczególności należy sprawdzać uszkodzenia koła naciągającego i płyty zębatej oraz utrzymywać te elementy w czystości.



OSTRZEŻENIE

Przed przedmuchianiem zakładać okulary ochronne!

- ▶ W tylnej części obudowy pod silnikiem znajduje się otwór dostępowy (Ø 3 mm), przez który urządzenie zgrzewające jest najpierw przedmuchiwane sprężonym powietrzem.
- ▶ Następnie przez przedmuchiwanie sprężonym powietrzem z boków należy wyczyścić koło naciągające oraz płytę zębatą. W razie potrzeby wyczyścić/wymienić koło naciągające/płytę zębatą (rozdz. 6.4/6.5).

6.3 Uzupełnianie smarowania urządzenia

Aby zapewnić optymalną stabilność, zaleca się regularne uzupełnianie smarowania urządzenia.

- ▶ Wyciągnąć akumulator z urządzenia. Odkręcić cztery śruby z łbem walcowym Torx (2), wyjąć tylny prowadnik taśmy (3) oraz pokrywę boczną (4).
- ▶ Urządzenie zgrzewające spryskać ostrożnie w dwóch punktach (5) olejem w aerozolu o wysokiej przyczepności i odporności na wysokie ciśnienie (np. Würth HHS 2000).
- ▶ Na dole płyty podstawy wyjąć śrubę z łbem wpuszczanym (1) i również spryskać otwór smarowy tym samym aerozolem. **Ponownie wkręcić śrubę z łbem wpuszczanym (1).**
- ▶ Ponownie zamontować pokrywę boczną (4).

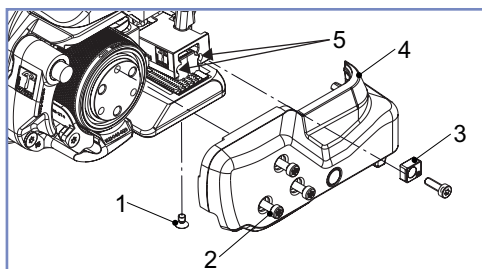

6.4 Czyszczenie/wymiana koła naciągającego

Wymagane części	Numer zamówienia
OR-T 670: koło naciągające (1) (część zużywająca się)	1821.047.042
łożysko kulkowe, Ø45/58x7 (2)	1930.180.452
śruby z łbem walcowym Torx, M4 (4)	1821.027.063
szcotka druciana (6)	1821.901.004

Demontaż

- ▶ Wyciągnąć akumulator z urządzenia. Odkręcić cztery śruby z łbem walcowym Torx (4), wyjąć prowadnicę taśmy tylną (5) i pokrywę boczną (3).
- ▶ Ostrożnie wyciągnąć koło naciągu (1).
- ▶ Zdjąć łożysko kulkowe (2) z koła naciągu.



OSTRZEŻENIE

Przed przedmuchianiem zakładać okulary ochronne!

- ▶ Oczyszczyć koło naciągu (1) sprężonym powietrzem.
- ▶ Przy silnym zanieczyszczeniu uzębienia: ostrożnie oczyścić koło naciągu dołączoną szczotką drucianą (6).
- ▶ Sprawdzić, czy w kole naciągu nie ma zużytych zębów. Jeżeli zęby są zużyte, należy wymienić koło naciągu.

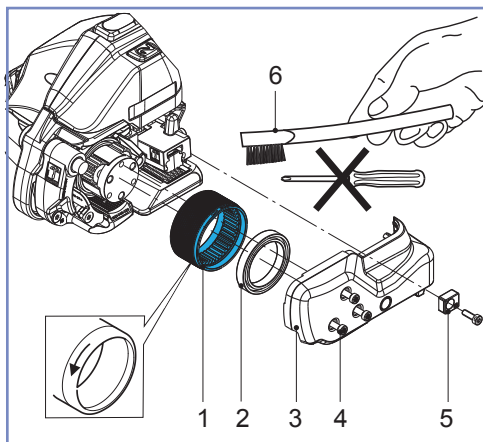

UWAGA

Nie można czyścić koła naciągu, kiedy się obraca. Niebezpieczeństwo złamania zębów!

Montaż

- ▶ Montaż przeprowadzany jest w odwrotnej kolejności. Zwrócić uwagę na kierunek działania koła naciągu, patrz strzałka.
- ▶ Nasmarować lekko uzębienie wewnętrzne koła naciągu środkiem Klüber GBU Y 131 (Microlube).

6.5 Czyszczenie/wymiana płyty zębatej

Wymagane części	Numer zamówienia
OR-T 670: płyta zębata (2) (część zużywająca się)	1821.048.034
śruba z łbem płaskim Torx (1)	1832.039.294
szczotka druciana (3)	1821.901.004

Demontaż

- ▶ Wyciągnąć baterię z urządzenia.
- ▶ odkręcić śrubę z łbem płaskim Torx (1).
- ▶ Pociągnąć ramię dźwigni do uchwytu, wyjąć płytę zębatą (2).



OSTRZEŻENIE

Przed przedmuchianiem zakładać okulary ochronne!

- ▶ Oczyszczyć płytę zębatą (2) sprężonym powietrzem.
- ▶ Przy silnym zanieczyszczeniu uzębienia: ostrożnie oczyścić płytę zębatą dołączoną szczotką drucianą (3).
- ▶ Sprawdzić, czy w płycie zębatej nie ma zużytych zębów. Jeżeli kilka zębów jest zużytych, należy wymienić płytę zębatą.

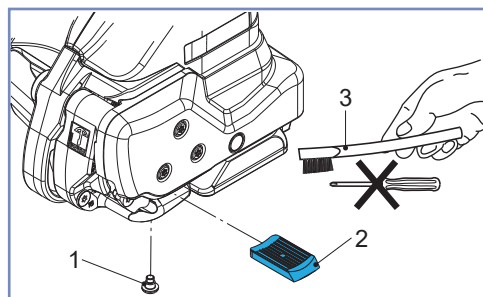

Montaż

- ▶ Montaż przeprowadzany jest w odwrotnej kolejności. Śrubę z łbem płaskim (1) zabezpieczyć środkiem Loctite 222.
 - Płyta zębata (2) musi być osadzona w kołyszce ruchomo.

6.6 Wymiana noża

Wymagane części	Numer zamówienia
OR-T 670: nóż (1) (część zużywająca się)	1821.209.047
śruba z łbem walcowym Torx, M4 (3)	1821.027.063
śruba z łbem walcowym Torx, M4x12 (5)	1913.904.125
tuleja kołnierzowa (6)	1832.022.238

Demontaż

- ▶ Wyciągnąć akumulator z urządzenia.
- ▶ Odkręcić cztery śruby z łbem walcowym Torx (3), wyjąć prowadnicę taśmy tylną (4) i pokrywę boczną (2).
- ▶ Odkręcić śrubę z łbem walcowym Torx (5), wyjąć nóż (1) z tuleją kołnierzową (6) i wymienić.

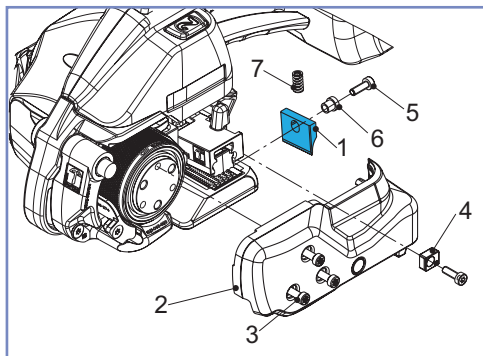

Montaż

- ▶ Montaż przeprowadzany jest w odwrotnej kolejności.
- ▶ Przed zamontowaniem noża (1) sprawdzić, czy sprężyna dociskowa nad nożem (7) jest włożona.
- ▶ Śrubę z łbem walcowym (5) zabezpieczyć środkiem Loctite 222.

6.7 Odblokowanie urządzenia



UWAGA

Odblokowanie urządzenia można wykonywać tylko w przypadku zablokowania ramienia dźwigni. **Nigdy nie przyciągać ramienia dźwigni siłą!**



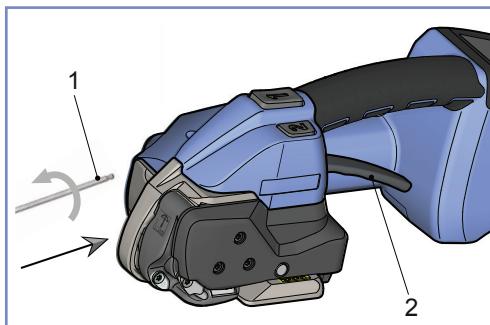





















- ▶ Dołączony klucz imbusowy 3 mm (1) włożyć przez otwór w płycie podstawy w położoną poniżej śrubę z łbem walcowym (patrz strzałka).
- ▶ Wykonać dziesięć pełnych obrotów w kierunku przeciwnym do ruchu wskazówek zegara. Potrzeba do tego trochę siły.
- ▶ Pociągnąć ramię dźwigni (2).
 - Mechanizm zgrzewający musi unieść się do góry.



Jeżeli nie dało się odblokować urządzenia, należy skontaktować się z punktem serwisowym!

6.8 Usuwanie usterek

Jeżeli wystąpią niektóre błędy, zaświeci się podświetlenie tła panelu obsługi i wskaźnik błędów (symbol + kod) oraz rozlegnie się sygnał akustyczny. Jeżeli błąd nadal występuje (nie zresetował się samoczynnie), należy go potwierdzić przez wyjęcie i włożenie akumulatora.

Wskazanie / stan	Przyczyna / błąd	Usuwanie
Panel obsługi nie reaguje + 	<ul style="list-style-type: none"> Włączona jest blokada klawiszy. 	<ul style="list-style-type: none"> Wyłączyć blokadę klawiszy: patrz rozdz. 4.6.
E11, czerwony wskaźnik +  pulsujący (długo) Symbol miga	<ul style="list-style-type: none"> Włożony akumulator nie jest dozwolony (niewłaściwy akumulator) 	<ul style="list-style-type: none"> Włożyć właściwy akumulator.
E20, czerwony wskaźnik +  pulsujący (długo) Miga symbol  & °C 	<ul style="list-style-type: none"> Akumulator za gorący (> 60°). 	<ul style="list-style-type: none"> Odczekać, aż akumulator ostygnie. Naładować akumulator, w razie potrzeby wymienić.
Migają symbole  & 	<ul style="list-style-type: none"> Za niska temperatura akumulatora. 	<ul style="list-style-type: none"> Przywraca sprawność samoczynnie przy wyższej temperaturze akumulatora. Praca możliwa. Nie osiągnięto maks. siły naciągu.
E24, czerwony wskaźnik +  pulsujący (długo) Symbol miga 	<ul style="list-style-type: none"> Akumulator nie jest prawidłowo włożony. Niewłaściwy akumulator. 	<ul style="list-style-type: none"> Prawidłowo włożyć akumulator. Naładować akumulator, w razie potrzeby wymienić.
E25, czerwony wskaźnik +  pulsujący (długo). Migają symbole °C  & 	<ul style="list-style-type: none"> Akumulator nie jest prawidłowo włożony. Uszkodzony czujnik temperatury. 	<ul style="list-style-type: none"> Prawidłowo włożyć akumulator. W razie potrzeby wymienić.
E27 (E23), czerwony wskaźnik +  pulsujący (długo) Symbol miga 	<ul style="list-style-type: none"> Osiągnięto limit dolnego napięcia akumulatora. Niewłaściwy akumulator. 	<ul style="list-style-type: none"> Naładować akumulator, w razie potrzeby wymienić.
E33, czerwony wskaźnik +  pulsujący (długo) Symbol °C 	<ul style="list-style-type: none"> Nadmierna temperatura elektroniki. Układ sterowania za gorący. 	<ul style="list-style-type: none"> Odczekać, aż urządzenie ostygnie.
E37, pomarańczowy wskaźnik +  pulsujący (średnio) Symbol 	<ul style="list-style-type: none"> Urządzenie zakleszcza się podczas zgrzewania, zanieczyszczony mechanizm zgrzewający lub ciała obce w urządzeniu. 	<ul style="list-style-type: none"> Wyczyścić mechanizm zgrzewający.
E50/51, pomarańczowy wskaźnik +  pulsujący (średnio) Symbol 	<ul style="list-style-type: none"> Przerwanie procesu zgrzewania lub chłodzenia przez pociągnięcie ramienia dźwigni. 	<ul style="list-style-type: none"> Powtórzyć opasanie.
E54, czerwony wskaźnik +  pulsujący (długo) Symbol 	<ul style="list-style-type: none"> Limit czasu procesu zagrzewania. Zakleszczenie mechaniki zagrzewania. Podjęto próbę ponownego zagrzewania już zgrzanej taśmy. 	<ul style="list-style-type: none"> Usunąć wiązanie i ciała obce z urządzenia, jeśli są. Zgrzewanie wielokrotne nie jest dozwolone.
E57, pomarańczowy wskaźnik +  pulsujący (średnio) Wskaźnik siły naciągu miga	<ul style="list-style-type: none"> Taśma opasująca ześlizguje się lub jest zerwana. 	<ul style="list-style-type: none"> Ponownie włożyć taśmę. Sprawdzić: siłę naciągu, zanieczyszczenie i prawidłowość taśmy oraz stan koła naciągu i płytki zębatej.
E55/56 pomarańczowy wskaźnik +  pulsujący (średnio) Symbole °C  & 	<ul style="list-style-type: none"> Przerwanie procesu naciągania. Ograniczenie mocy lub limit czasu. 	<ul style="list-style-type: none"> Powtórzyć naciąganie.

Jeżeli błędu nie da się usunąć przez powyższe działania, można skontaktować się z →lokalnym punktem serwisowym! W przypadku innych nieopisanych tutaj błędów/numerów błędów należy kontaktować się z →lokalnym punktem serwisowym!

	OR-T 670
ciężar	6,7 kg (z akumulatorem)
wymiary	długość: 416 mm szerokość: 157 mm wysokość: 158 mm
siła naciągu	(0) 3000–7000 N obniżona: 1000–5000 N
prędkość naciągania	0–100 mm/s
Sposób łączenia	zgrzewanie tarciove (Wytrzymałość zamknięcia ok. 75% wytrzymałości na rozciąganie taśmy)
Typowy zmierzony poziom ciśnienia akustycznego ważony* krzywą korekcyjną A – EN 60745-1/2:2009 Dewiacja	L ^{PA} 86 dB (A) K ^{PA} 3,0 dB (A)
średni poziom hałasu* – EN 60745-1/2:2009 Dewiacja	L ^{WA} 97 dB (A) K ^{WA} 3,0 dB (A)
drgania w uchwycie* – EN 60745-1/2:2009 Dewiacja	a ^h 4,0 m/s ² K 1,5 m/s ²
temperatura pracy dla urządzenia opasującego (w przypadku akumulatora i ładowarki, patrz oddzielna instrukcja obsługi)	–10 °C do +40 °C
wilgotność względna powietrza	do 90 %
ŁADOWARKA / AKUMULATOR	
napięcie ładowarki	100 / 110 / 230 V
typ ładowarki	BOSCH GAL 1880 CV
czas ładowania	ok. 70–80 min. = 100% pojemności ładowania ok. 55–70 min. = 80% pojemności ładowania
liczba opasań na naładowanie akumulatora	250–450 w zależności od taśmy, siły naciągu i pakowanego wyrobu
akumulator	Bosch Li-on ProCORE 18 V/8.0 Ah (US: Li-Ion CORE GBA 18V80)
TAŚMA Z TWORZYWA SZTUCZNEGO	
Rodzaj taśmy	poliester (PET) dla zalecanych taśm, patrz następna strona
regulowana szerokość taśmy	25 lub 32 mm
grubość taśmy	0,90–1,30 mm (PET)



* patrz rozdz. 2.4, Narażenie na wibracje i hałas

Zalecana taśma tworzywa sztucznego:

- PET, 25 x 1,0 mm
- PET, 25 x 1,27 mm
- PET, 32 x 1,0 mm
- PET, 32 x 1,27 mm

8 Deklaracja zgodności WE (kopia)

(dyrektywa w sprawie maszyn 2006/42/WE, załącznik II 1.A.)

Producent oświadcza z pełną odpowiedzialnością, że maszyny, których dotyczy niniejsza deklaracja, są zgodne z obowiązującymi przepisami dyrektywy Rady z dnia 17 maja 2006 r. (2006/42/WE) „dyrektywa w sprawie maszyn” i jej zmianami.

Ponadto zapewniona jest zgodność z obowiązującymi przepisami dyrektywy Rady z dnia 26 lutego 2014 r. (2014/30/UE) „dyrektywa w sprawie kompatybilności elektromagnetycznej”.

Uwzględniono poniższe normy zharmonizowane:

EN 60745-1:2009 + A11:2010; EN 60745-2-18:2009; EN ISO 12100:2011; EN 349:2008; EN 61000-6-1; EN 61000-6-3

Certyfikat testu CB:
organ certyfikujący:

NL-69252
DEKRA Certification B.V.
Meander 1051, NL-6825 MJ Arnhem, Netherlands

oznaczenia typu:

OR-T 670

od nr. maszyny / roku produkcji:

D/20111001 / 2020

CH-8953 Dietikon, 17.11.2020



R. Siegrist
Managing Director



M. Binder
Director-Head of Global R&D

Podmiot upoważniony do wydania dokumentów technicznych:

Signode Switzerland GmbH, Silberstrasse 14, 8953 Dietikon 1, Szwajcaria

Producent

Orgapack
c/o Signode Switzerland GmbH
Silberstrasse 14, Postfach
8953 Dietikon 1
SWITZERLAND
www.orgapack.com